

1^{re} MONDIALE SIMA 83 de :

L'OVERTRAK *ORT 100*

LE TRACTEUR POLYVALENT

MOTEUR :

Diesel 5 cylindres DEUTZ 100 CV SAE

TRANSMISSION :

HYDROSTATIQUE sur les 4 roues à régulation automatique de puissance.

2 moteurs à double cylindrée, possibilités valables également en marche arrière. Blocage de différentiel en diagonale par commande au pied.

FREINS

Hydrostatiques + frein de sécurité et de parking par manque de pression.

ADHÉRENCE - MANIABILITÉ

4 roues motrices et directrices à très court rayon de braquage (2 m. 30 intérieur, 4 m. 20 extérieur hors tout).

3 possibilités :



4 roues directrices

Roues avant seules

Position "crabe"



Blocage mécanique des roues AR pour la route.

EN OPTION : poste de conduite réversible pour conduite en marche inverse. Dans ce cas, possibilité sur demande d'inverser le sens de braquage de roues avant.

Pneumatiques : 10,5 x 20

Poids : 2.700 kgs (à vide)

Voie : 1,80 m.

DIRECTION :

Hydrostatique pouvant être aisément assujettie à un pilote automatique par rayon LASER, par télécommande ou par radio-guidage.

Hauteur de passage réglable de 65 à 85 cm. Commande de remise en position moyenne (75 cm.) automatique quelle que soit la charge.

Assiette corrigible par commande directionnelle, en inclinaison, et d'avant en arrière ou inversement.

IMPORTANT : La mise à niveau, l'assiette, le maintien d'une distance constante par rapport au sol ou à une référence peuvent être obtenus par des systèmes électroniques appropriés au but recherché.

SUSPENSION :

Par 4 roues indépendantes à grand débattement reliées à des accumulateurs de pression, assurant un bon confort et une adhérence maximum.

CHASSIS "Taille de Guêpe"

Ce châssis inédit peut recevoir une foule d'adaptations les plus diverses (voir détail annexe). Châssis rétréci en son centre pour adaptations particulières latérales ou inférieures.

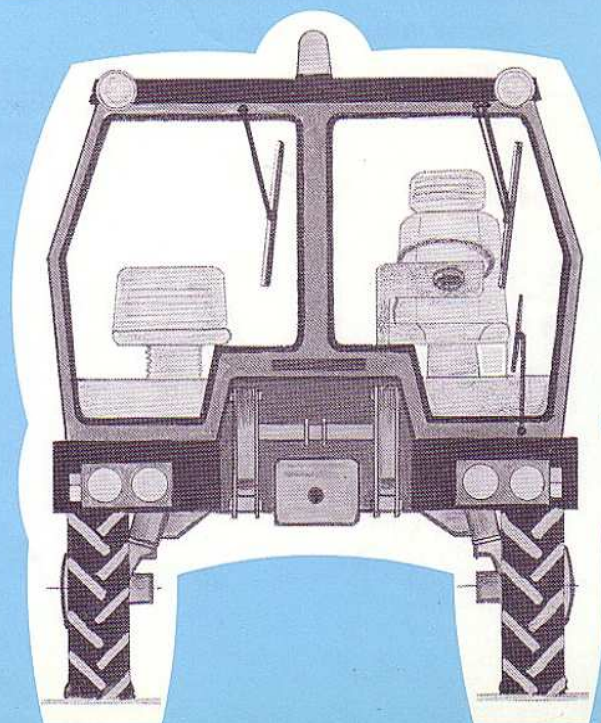

Ets COLLARD C.M.V

B.P. 1 - 51150 BOUZY / FRANCE

Tél. (26) 59.01.12 - Télex 83.00.84 F

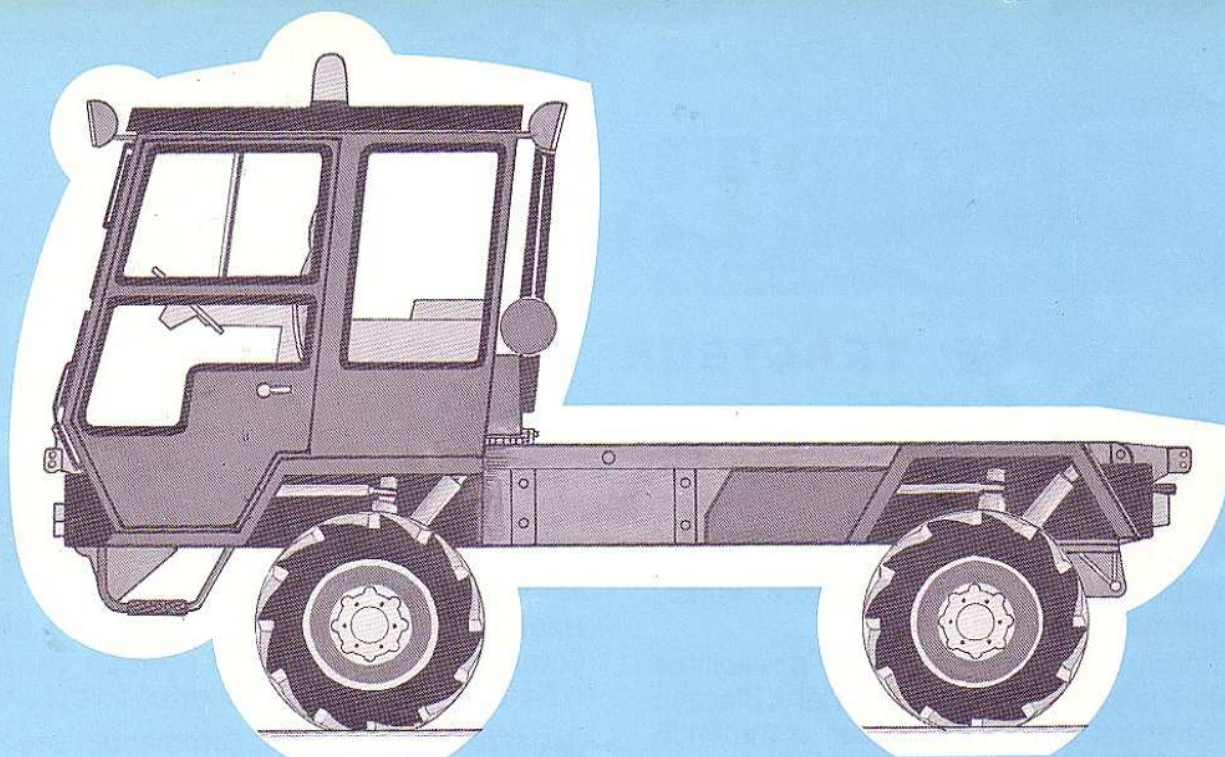

— **POSTE DE CONDUITE** à visibilité exceptionnelle avec siège grand confort (accoudoirs et appuie-tête), console d'instrumentation, le tout (sur demande) pivotant pour conduite inversée, avec double jeu de pédales. Volant réglable en hauteur et inclinaison.

— **CABINE** : De volume inhabituel, la cabine est prévue pour recevoir 2 personnes. Accessibilité aisée au poste de conduite. Visibilité maximum même en conduite inversée.

Finition LUXE : Vitres teintées, baies coulissantes pour l'aération, 3 essuie-glaces, 2 lave-glaces, 2 rétroviseurs extérieurs, chauffage à air chaud. Climatisation, pressurisation et radio sur demande.

4 phares de travail (2 AV-2 AR), gyrophare. Eclairage intérieur, coffre à outils, vide-poches.

— **ATTELAGES** : 3 points standard avant et arrière avec vérins de poussée double effet avec clapets de retenue.

Relevage commandé par des distributeurs électriques depuis le Tableau de Bord.

Supports de Bras inférieurs démontables pour le dégagement maximum de la hauteur de passage.

— Crochet d'attelage arrière.

— 2 Prises de force autonomes à enclenchement électro-magnétique temporisé, AVANT et ARRIERE normalisées à 540 Tours/minutes (1000 T/mn sur demande).

Prises de Force réglables en hauteur à 5 positions (plage de réglage 26 cm).

NOTA : la position haute dégage complètement la hauteur de passage. Puissance par prise de force : 70 cv.

Equipement du Tableau de Bord :

instrumentation :

- Compte-tours électronique
- Voltmètre, horamètre, montre à quartz.
- Jauge électrique de carburant
- Allume-cigare.
- Commodo clignotants, lanternes et avertisseurs
- Commande électrique de transmissions AV/AR
- » » prises de Force AV/AR
- » » relevage 3 points AV/AR
- » » de remise à niveau
- » » de correction d'assiette
- » » de cylindrée moteur

Témoins :

- Pression d'huile, courroie de Turbine
- Enclenchement des prises de Force.
- Clignotants, phares, codes, warning,
- De phares de travail AV/AR.
- De sécurité des niveaux d'huile de transmission et des auxiliaires.
- Témoin de stabilisation en hauteur moyenne.

CONTENANCES : carburant : 110 litres.

Huile : 65 litres réfrigérés pour la transmission
110 litres pour les auxiliaires.

TOUS COLORIS sur demande.

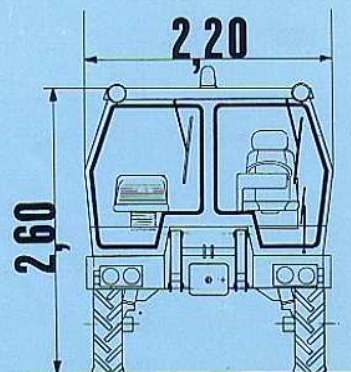
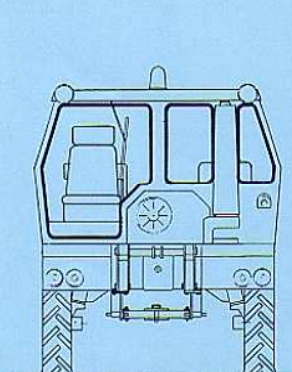
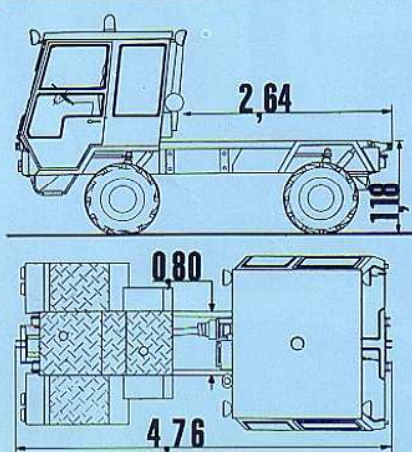

NOTA : toutes les cotes sont indiquées à la hauteur de passage moyenne de 0,75 m.